

GRU BASE - GRUA BASE - GRUE STANDARD - STANDARD CRANE

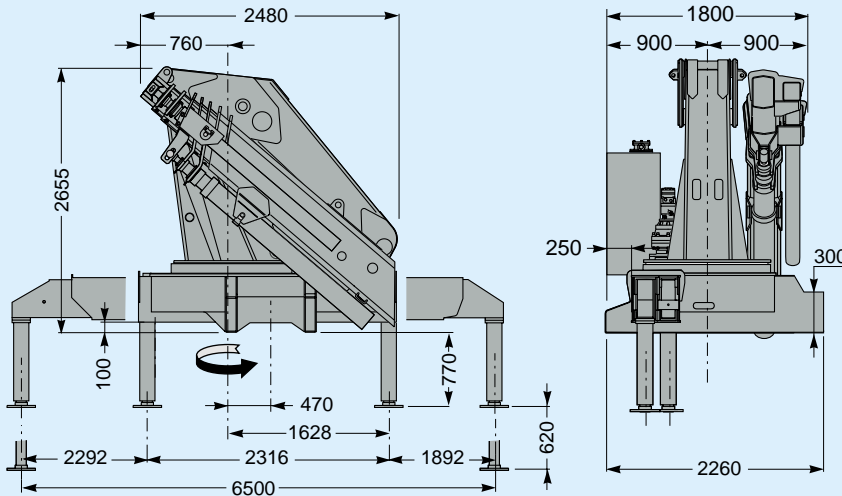

CON ANTENNA 3S - CON ANTENA 3S - AVEC JIB 3S - WITH JIB 3S

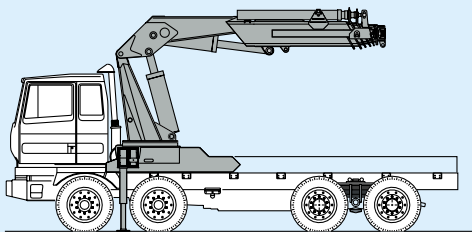
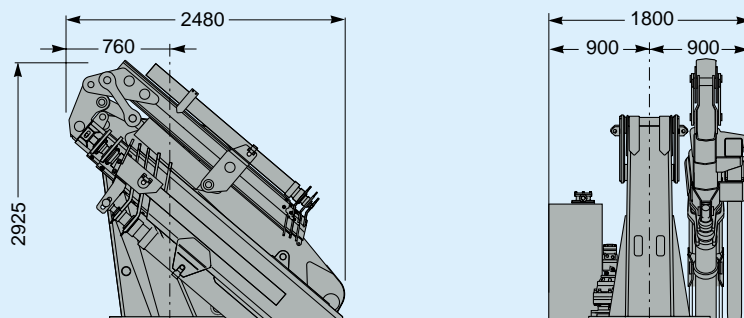

AUTOCARRO CONSIGLIATO
CAMION ACONSEJADO
CAMION CONSEILLÉ
RECOMMENDED TRUCK

P.T.T
P.M.A
P.T.A.C
G.V.W

32 ton

PASSO
PASSO
EMPATTEMENT
PITCH

4400 mm

Momento max.

Momento máx. **kg.m**
 Couple max. **66220**
 Max. bending moment

Peso gru base

Peso grúa base **kg**
 Poids de la grue standard **8100**
 Standard crane weight

Peso gru con antenna 3S

Peso grúa con antena 3S **kg**
 Poids total de la grue avec jib 3S **9020**
 Total crane weight including jib 3S

Pressione di esercizio

Presión de trabajo **bar**
 Pression de service **280**
 Working pressure

Rotazione non continua

Rotación no continua **450°**
 Rotation non-continue
 No continuous rotation

Coppia max. di rotazione

Momento torcional máx. de rotación **kg.m**
 Couple maxi de rotation **7500**
 Max. slewing torque

Serbatoio olio di serie

Tanque aceite de serie **lt**
 Réservoir d'huile en série **450**
 Standard oil tank

Portata della pompa

Caudal de la bomba **lt/min**
 Capacité de la pompe **80-90**
 Pump capacity

Potenza assorbita dalla pompa

Potencia absorbida de la bomba **CV**
 Puissance absorbée par la pompe **62**
 Power absorbed by the pump

Distributore a 4 elementi di serie Load Sensing
 Distribuidor de 4 elementos de serie Load Sensing
 Distributeur à 4 éléments en série Load Sensing
 Distributor box with 4 functions Load Sensing

Valvole di blocco sui cilindri

Válvulas de bloqueo sobre los cilindros
 Valves de blocage sur les cylindres
 Pilot assisted overcentre valves on the cylinders

Valvola di massima pressione sul circuito oleodinamico

Válvula de máxima presión sobre el circuito hidráulico
 Valve de pression max. sur le circuit oléodynamique
 Max. pressure valve on the hydraulic circuit

Comandi bilaterali di serie per stabilizzatori

Mandos bilaterales de serie para estabilizadores
 Commandes bilatérales en séries pour stabilisateurs
 Standard bilateral controls for stabilizers

Limitatore di momento

Limitador de momento
 Limiteur de moment
 Moment limiting device

Telecomando

Telecomando
 Télécommande
 Remote control

Impianto elettrico 24 Vdc o 12 Vdc

Instalación eléctrica 24 Vdc o 12 Vdc
 Système électrique 24 Vdc ou 12 Vdc
 Electric system 24 Vdc or 12 Vdc

OPTIONAL ACCESSORIOS OPCIONALES OPTIONALS • OPTIONALS

Verricello tiro diretto

Cabrestante tiro directo **kg**
 Treuil traction directe **2500**
 Direct pull winch

Consolle di comando su colonna

Consola de mando sobre columna
 Consolle de commande sur la colonne
 Production control console on the column

Traversa stabilizzatrice supplementare

Barra de estabilización adicional **kg**
 Traverse stabilisatrice supplémentaire **900**
 Supplementary stabilizing cross-bar

Il modello della gru rappresentata e' disponibile anche con il marchio CE per il mercato europeo
 The Crane model is also available with CE mark for the European Market
 Le modèle de la grue représentée est disponible aussi avec marque CE pour le marché Européen
 Das dargestellte Kranmodell ist auch mit CE - Zeichen für den europäischen Markt verfügbar
 El modelo de la grúa representada es disponible también con marca CE para el Mercado Europeo

I dati contenuti in questa scheda sono puramente indicativi. • Los datos contenidos en estas fichas son puramente a título informativo. • Les données techniques contenues dans cette fiche sont purement indicatives. • The technical data contained in this card are only indicative.

